

CARACTERISTICAS GENERALES

MAQUINA MODELO : LL-H-8-2000 / BS

8 PISTONES
LLENADO EN LÍNEA
DE HASTA 2 LITROS

PRODUCCION MAXIMA:

: 3000 - 3500 unid. hora

CARACTERISTICAS ELECTRICAS:

TENSION INSTALACION : 380 v.

TENSION CONTROL : 24 v.

PRESION INSTALACION AIRE : 6 bar

COLOR PINTURA : RAL

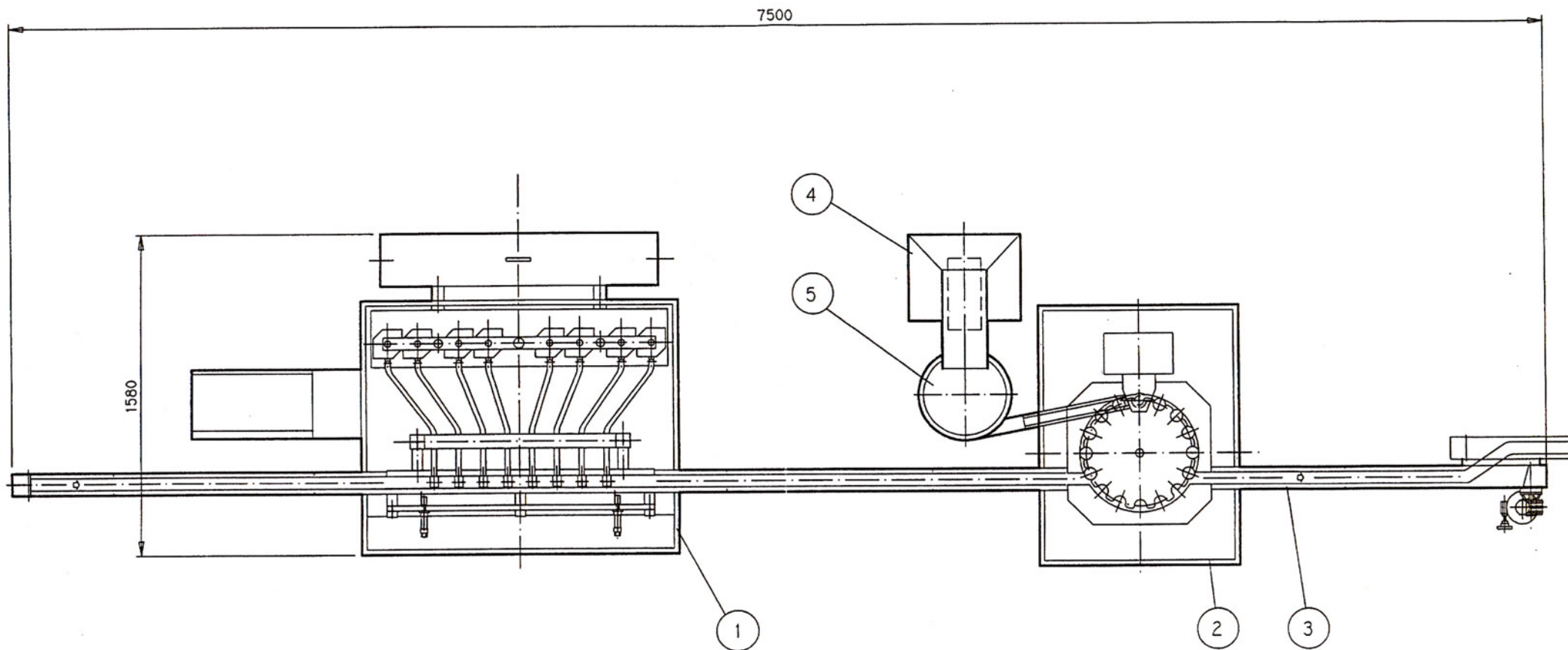

5	ALIMENTADOR TAPONES	0.7 Kw	
4	TOLVA ALIMENTACION 100 l.	0.7 Kw	
3	CINTA TRANSPORTE	0.37 Kw	
2	CERRADORA CL/R	0.75 Kw	
1	LLENADORA LL/H/8/2000/BS	2.76 Kw	
Pos.	Denominación	Potencia	

CANT.	DENOMINACION
	Esquema implantación